

Il sensore può essere sostituito al massimo due volte e solamente da personale qualificato.

⚠ ATTENZIONE

- La manomissione dell'apparecchio espone ad un possibile pericolo di scossa elettrica o di malfunzionamento.
- Collegare l'apparecchio alla rete di alimentazione tramite un interruttore onnipolare conforme alle norme vigenti e con distanza di apertura dei contatti di almeno 3 mm in ciascun polo.
- L'installazione ed il collegamento elettrico del dispositivo devono essere eseguiti da personale qualificato ed in conformità alle leggi vigenti.
- Prima di effettuare qualsiasi collegamento accertarsi che la rete elettrica sia scollegata.

ATTENZIONE! In caso di allarme:

- 1) Spegnerle tutte le fiamme libere.
- 2) Chiudere il rubinetto del contatore del gas o della bombola del GPL.
- 3) Non accendere o spegnere luci; non azionare apparecchi o dispositivi alimentati elettricamente.
- 4) Aprire porte e finestre per aumentare la ventilazione dell'ambiente.

Se l'allarme cessa è necessario individuare la causa che l'ha provocato e provvedere di conseguenza.

Se l'allarme continua e la causa di presenza di gas non è individuabile o eliminabile abbandonare l'immobile e, dall'esterno, avvisare il servizio di emergenza.

GARANZIA

L'utente è garantito contro i difetti di conformità del prodotto secondo la Direttiva Europea 2019/771 nonché il documento sulle condizioni di garanzia Seitron, consultabile sul sito www.seitron.com. Si invita l'utente a visitare il nostro sito internet per consultare la versione più aggiornata di documentazione tecnica, manuali e cataloghi.

SOSTITUZIONE DEL SENSORE

Ogni cinque anni (per al massimo due volte) è necessario sostituire il modulino sensore interno al rivelatore con un nuovo modulino sensore precalibrato. L'operazione di sostituzione deve essere effettuata da personale qualificato in accordo con le seguenti indicazioni:

1. Utilizzare l'apposito modulino sensore di ricambio:
BEAGLE *plus* LS: AC MG01
BEAGLE *plus* MS: AC MM01
2. Togliere l'alimentazione al rivelatore.
3. Rimuovere la calotta come indicato in Fig. 2.
4. Individuare il modulino sensore da sostituire.

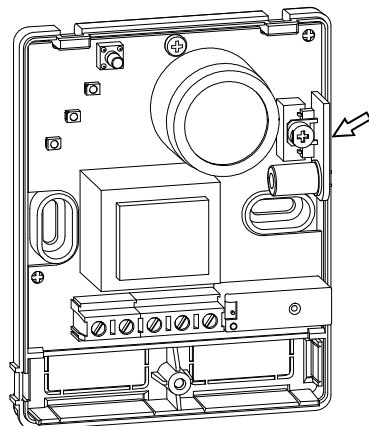

5. Estrarre il vecchio modulino sensore. Per estrarlo è sufficiente afferrare il modulino, con due dita ai bordi laterali della scheda sensore (come evidenziato dalle frecce) e tirare verso di sé.

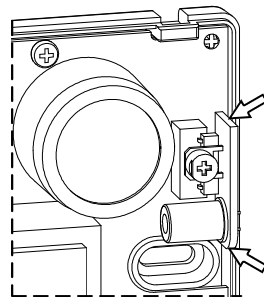

6. Prendere il nuovo modulino sensore e inserirlo nell'apposito connettore, facendo attenzione di far coincidere il connettore del modulino con quello del rivelatore.
ATTENZIONE: i componenti del modulino sensore devono essere rivolti verso l'interno della scheda del rivelatore.

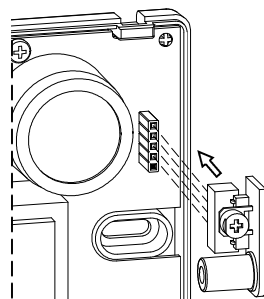

7. Inserire la calotta nell'apposita sede e avvitare la relativa vite.
8. Dare tensione al rivelatore e verificare il funzionamento.
9. Completare l'etichetta di avvertenze precedentemente applicata al rivelatore oppure applicare e completare la nuova etichetta di avvertenze fornita in dotazione al modulino sensore di ricambio. Si ricorda che la data corrisponde a 5 anni solari dalla data di messa in funzione del nuovo modulino sensore.

BEAGLE *plus* -S



RIVELATORE FUGHE DI GAS

- Versione con spina per GPL: **BEAGLE *plus* LS**
- Versione con spina per Metano: **BEAGLE *plus* MS**
- Sensore a semiconduttore intercambiabile
- Alimentazione 230 V~ tramite cavo spina
- Suoneria e relè in caso di allarme
- Pulsante di test allarme
- Certificato IMQ
- Fissaggio su scatole da incasso 2 moduli (quadrate e rotonde)



Via del Commercio, 9/11
36065 Mussolente (VI)
Tel.: +39.0424.567842
Fax.: +39.0424.567849
<http://www.seitron.it>
e-mail: info@seitron.it

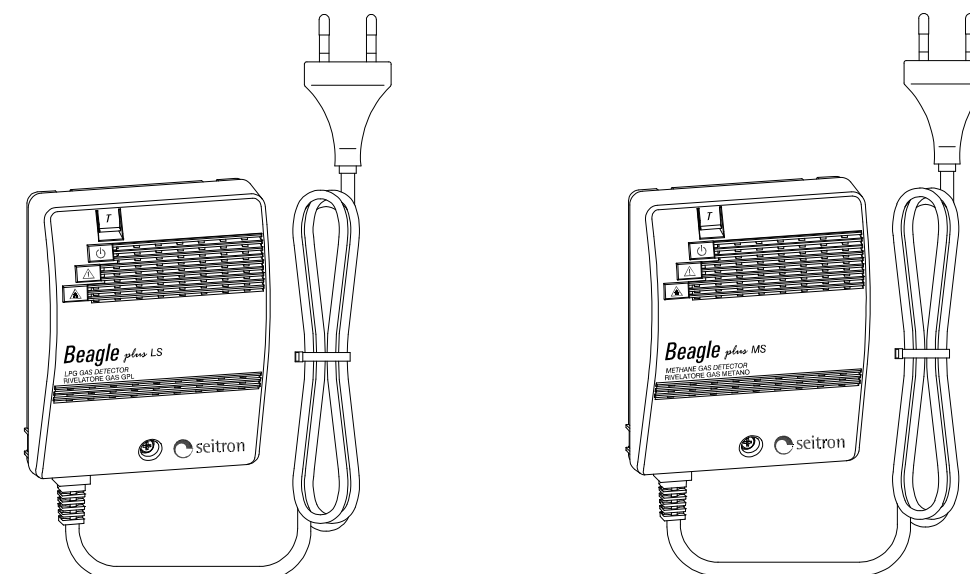

Fig. 1: Aspetto esterno del BEAGLE *plus* -S.



ATTENZIONE !

L'INSTALLAZIONE DEL RIVELATORE DI GAS NON ESONERA DALL'OSSERVANZA DI TUTTE LE REGOLE RIGUARDANTI LE CARATTERISTICHE, L'INSTALLAZIONE E L'USO DEGLI APPARECCHI A GAS, LA VENTILAZIONE DEI LOCALI E LO SCARICO DEI PRODOTTI DELLA COMBUSTIONE PRESCRITTI DALLE NORME UNI E DALLE DISPOSIZIONI DI LEGGE.

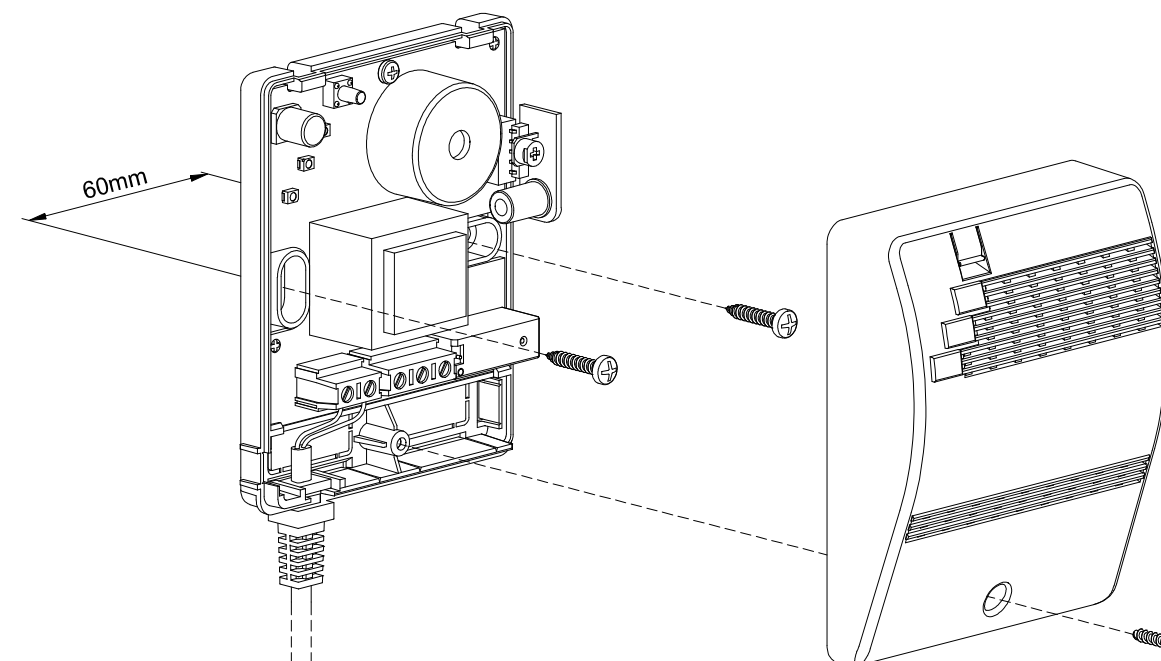

Fig. 2: Esempio di installazione.

COLLEGAMENTI ELETTRICI



ATTENZIONE!

L'ALIMENTAZIONE DEL RIVELATORE GAS DEVE AVVENIRE SOLO ED ESCLUSIVAMENTE TRAMITE IL CAVO SPINA COLLEGATO AL DISPOSITIVO.

SE L'INSTALLAZIONE PREVEDE ANCHE IL PILOTAGGIO DI UNA ELETTROVALVOLA, LA SICUREZZA ELETTRICA E LA FUNZIONALITÀ DELL'APPARECCHIO SONO GARANTITE SOLAMENTE CON UN COLLEGAMENTO ELETTRICO REALIZZATO TRAMITE UN CABLAGGIO FISSO CHE SFRUTTI L'APERTURA PER IL PASSAGGIO CAVI PREVISTO SUL FONDO DELLA BASE PLASTICA (INDICATA CON LA FRECCIA IN FIGURA 3) IN MODO DA NON MODIFICARE IL GRADO DI PROTEZIONE IP DELL'APPARECCHIO.

IN CASO DI DANNEGGIAMENTO DEL CAVO SPINA DI ALIMENTAZIONE QUESTO PUO' ESSERE SOSTITUITO SOLAMENTE DA UN CAVO ANALOGO DISPONIBILE PRESSO IL COSTRUTTORE O IL SUO SERVIZIO DI ASSISTENZA TECNICA.

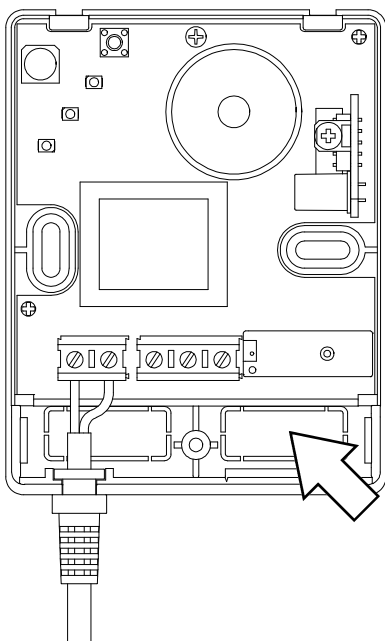

Fig. 3: Apertura da utilizzare nel caso di cablaggio fisso di una elettrovalvola di intercettazione gas.

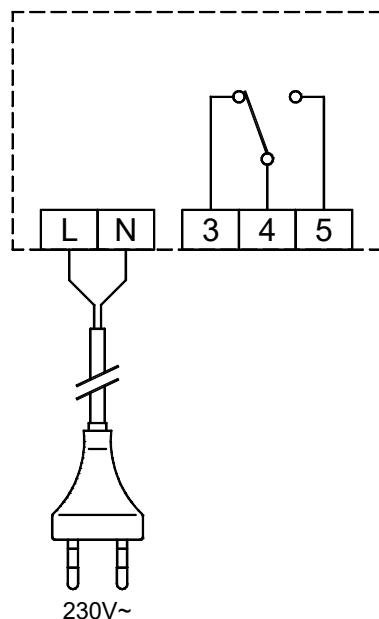

Fig. 4: Schema di collegamento di un rivelatore senza elettrovalvola.

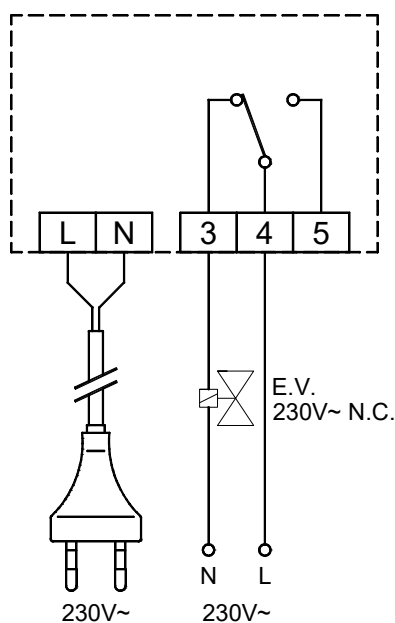

Fig. 5: Schema di collegamento di un rivelatore con un'elettrovalvola a riarmo manuale normalmente chiusa a 230 V~.

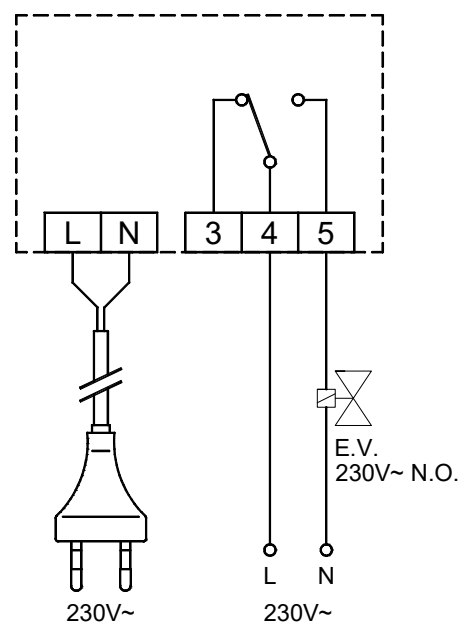

Fig. 6: Schema di collegamento di un rivelatore con un'elettrovalvola a riarmo manuale normalmente aperta a 230 V~.

CARATTERISTICHE TECNICHE

Alimentazione: 230 V~ -15% +10% 50/60 Hz
Potenza elettrica: 2 VA
Tipo sensore: SnO₂ a semiconduttore intercambiabile

Gas rilevato:
BEAGLE *plus* LS: GPL
BEAGLE *plus* MS: Metano

Soglia di intervento: 10% L.I.E.
Portata contatti: 5 A 250 V~ SPDT
Segnalazioni: Attivazione: \odot Led verde acceso
Guasto: \triangle Led giallo acceso
Allarme: \blacktriangle Led rosso acceso

Allarme: Suoneria
Tempo di attivazione: ~ 30 secondi
Tempo di ritardo relè: ~ 5 secondi

Vita del sensore: 5 anni
Temperatura di funzionamento: 0 °C .. 40 °C
Temperatura di stoccaggio: -10 °C .. +50 °C

Limiti di umidità: 20% .. 80% RH (non condensante)
Grado di protezione: IP 42

Contenitore: Materiale: ABS V0 autoestinguente
Colore: Bianco segnale (RAL 9003)
Dimensioni: 85 x 107 x 38 mm (L x A x P)
Peso: ~ 260 g

FUNZIONAMENTO

Questo rivelatore (Fig. 1) è un apparecchio per la rilevazione della presenza di gas infiammabili. In presenza di gas in concentrazione molto inferiore alla soglia di pericolosità, attiva una luce rossa e una suoneria e, dopo un ritardo di circa 5 secondi, aziona un relè che interrompe l'erogazione del gas.

Nota: E' possibile che l'utente avverta la presenza di gas prima che intervenga il rivelatore, dato che, per motivi di sicurezza, le aziende di distribuzione aggiungono gas odorizzanti al Metano o al GPL. Questa sensazione è molto variabile da soggetto a soggetto e dipende dal tempo di esposizione.

Per verificare il buon funzionamento del rivelatore, tenere premuto per 5 secondi il tasto 'T' (Test), presente sul frontale: i led verde, giallo e rosso si accendono, la cicalina si attiva e dopo 5 secondi scatta il relè.

Il BEAGLE *plus* -S è dotato di una linea di ritardo che evita l'intervento del sistema di allarme (dovuto al tempo di stabilizzazione del sensore) quando il dispositivo viene alimentato o, al ripristino, dopo un'interruzione della tensione di rete. Dopo tale tempo di ritardo, circa 30 secondi, si spegne la spia gialla e rimane accesa la spia verde ad indicare che l'apparecchio è attivato.

Il dispositivo è dotato di un sistema di autodiagnostica per verificare l'affidabilità del sensore.

Quando si accende la spia gialla di sensore guasto, le possibili cause sono:

- sensore guasto;
- sensore staccato;
- malfunzionamento dell'apparecchio.

INSTALLAZIONE

L'apparecchio è previsto unicamente per installazione a parete. Per accedere alle parti interne, svitare la vite presente e rimuovere il frontale (Fig. 2).

L'alimentazione dell'apparecchio è prevista unicamente tramite il cavo spina collegato.

Se l'installazione prevede anche il collegamento di un carico, sarà necessario rimuovere, con l'aiuto di un cacciavite, il tassello della base plastica indicato dalla freccia in Fig. 3, per far passare i cavi provenienti da un cablaggio fisso. Quindi effettuare i collegamenti elettrici come da schemi proposti in Fig. 5, o 6.

La rapidità di intervento dell'apparecchio è strettamente legata al suo posizionamento nell'ambiente e al tipo di gas da rilevare.

Per i gas 'pesanti', come il GPL, si consiglia di installare l'apparecchio in basso (circa 30 cm dal pavimento), mentre per i gas 'leggeri', come il metano, in alto (circa 30 cm dal soffitto).

Si eviti di installare il rivelatore in tutte quelle posizioni in cui la funzionalità potrebbe essere compromessa, come ad esempio:

- in uno spazio chiuso (es., in un armadio o dietro una tenda);
- direttamente sopra un lavello;
- vicino a una porta o a una finestra;
- vicino a un estrattore d'aria;
- in un'area nella quale la temperatura può scendere al di sotto di -10 °C o superare i +40 °C;
- in un luogo dove la sporcizia e la polvere possono bloccare il sensore;
- in un locale umido.

Non utilizzare le seguenti sostanze nelle immediate vicinanze dell'apparecchio:

- alcool, benzine
- solventi e diluenti
- collanti, colori e prodotti siliconici
- detergenti per la pulizia
- profumi
- spray in generale

Per pulire l'apparecchio utilizzare solo un panno inumidito con acqua.

Un rivelatore di fughe di gas per garantire una effettiva sicurezza deve essere abbinato ad una elettrovalvola che interrompa il flusso del gas in caso di allarme.

L'impianto del gas e l'elettrovalvola devono essere conformi alle prescrizioni di legge vigenti nel paese interessato.

Al rivelatore BEAGLE *plus* -S possono essere abbinati due tipi di elettrovalvole:

- elettrovalvola 230 V~ normalmente aperta;
- elettrovalvola 230 V~ normalmente chiusa.

Si consiglia di far eseguire dal proprio installatore una verifica del funzionamento del rivelatore almeno una volta l'anno.

Per verificare la corretta efficienza del sensore dell'apparecchio è disponibile una bomboletta di gas test (opzionale) che deve essere utilizzata secondo le indicazioni ad essa allegate.

ATTENZIONE: L'utilizzo di qualunque altro metodo per la prova, come accendi gas, vapori infiammabili ecc. può condurre a conclusioni sbagliate nonché al danneggiamento irreversibile del sensore stesso.

AVVERTENZE

Si ricorda all'installatore di compilare ed applicare l'etichetta adesiva fornita con il prodotto riportando la data di installazione dell'apparecchio, la data entro cui sostituire per la prima volta il modulino sensore, la data entro cui sostituire per la seconda ed ultima volta il modulino sensore ed infine la data entro cui sostituire l'intero apparecchio. Quest'ultima corrisponde a 15 anni solari dalla data di installazione dell'apparecchio. L'etichetta deve essere applicata, a cura dell'installatore, su una parte dell'apparecchio visibile nella posizione tipica di installazione.

LEGGERE ATTENTAMENTE LE ISTRUZIONI PRIMA DI SOSTITUIRE IL SENSORE	
RIMUOVERE L'ALIMENTAZIONE PRIMA DI SOSTITUIRE IL SENSORE	
Data installazione dell'apparecchio:	_____
Data prossima sostituzione (1 ^a) del sensore:	_____
Data prossima sostituzione (2 ^a) del sensore:	_____
Data di sostituzione dell'apparecchio:	_____
DURATA APPARECCHIO:	15 ANNI DALLA PRIMA INSTALLAZIONE
DURATA SENSORE:	5 ANNI

Etichetta di avvertenze:

The sensor module can be replaced only twice and the replacement must be done by qualified personnel only.

⚠ WARNING

- Tampering of the device exposes to electrical hazard or malfunction.
- The appliance must be wired to the electric mains through a switch capable of disconnecting all poles in compliance with the current safety standards and with a contact separation of at least 3 mm in all poles.
- Installation and electrical wirings of this appliance must be made by qualified technicians and in compliance with the current standards.
- Before wiring the appliance be sure to turn the mains power off.

⚠ WARNING! In case of an alarm:

- 1) Extinguish all fire sources.
- 2) Close main gas valve (either methane or LPG).
- 3) Do not turn on or off any electrical light; do not turn on or off any electrical device.
- 4) Open doors and windows to increase ventilation.

If the alarm stops it is necessary to search the possible cause and consequently provide.

In case the alarm persists and the cause of the leak cannot be found, vacate the premises and, from external, immediately notify the gas emergency service.

WARRANTY

The user is guaranteed against the product's defects of conformity according to European Directive 2019/771 as well as the Seitron warranty terms, available online on the website www.seitron.com.

We invite the user to visit our website and check the latest version of technical documents, manuals and catalogs.

SENSOR REPLACEMENT

Every five years (max twice) the internal sensor module must be replaced with a new precalibrated sensor module. The replacement must be done by qualified personnel according to the following instructions:

1. Use the relevant sensor module part:
BEAGLE *plus* LS: AC MG01
BEAGLE *plus* MS: AC MM01
2. Remove the power supply from the detector.
3. Remove the detector's panel as shown in Fig. 2.
4. Spot the sensor module to be replaced:

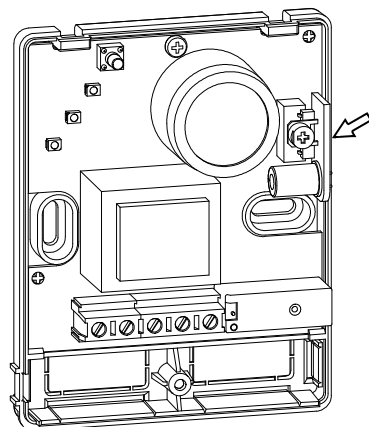

5. Remove the old sensor module, holding firmly the edges of the board and pulling it out:

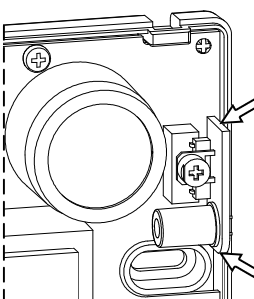

6. Insert the new sensor in the relevant connector. Attention must be paid in that the module's pins match the relevant detector's female connector.

WARNING: the sensor module must be mounted so that its components face the inside of the detector's board.

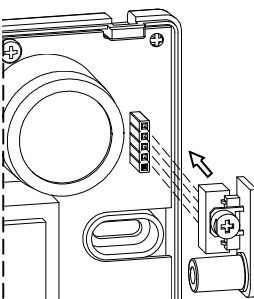

7. Place back the front panel on the detector and tighten the relevant screw.
8. Power up the detector and check for its correct operation.
9. Fill in the detector's warning label or fill in the new label supplied with the spare sensor module and stick it on the detector.
Note: that the warning label's date must be 5 years ahead the set up of the new sensor module.

BEAGLE *plus* -S



Via del Commercio, 9/11
36065 Mussolente (VI)
Tel.: +39.0424.567842
Fax.: +39.0424.567849
<http://www.seitron.it>
e-mail: info@seitron.it

GAS LEAK DETECTOR

- LPG version with plug: **BEAGLE *plus* LS**
- Methane version with plug: **BEAGLE *plus* MS**
- Replaceable semiconductor sensor
- 230 V~ power supply with cable and plug
- Buzzer and relay in case of alarm
- Alarm test key
- IMQ certified
- Flush mount over 2 modules junction boxes (square or round shaped)

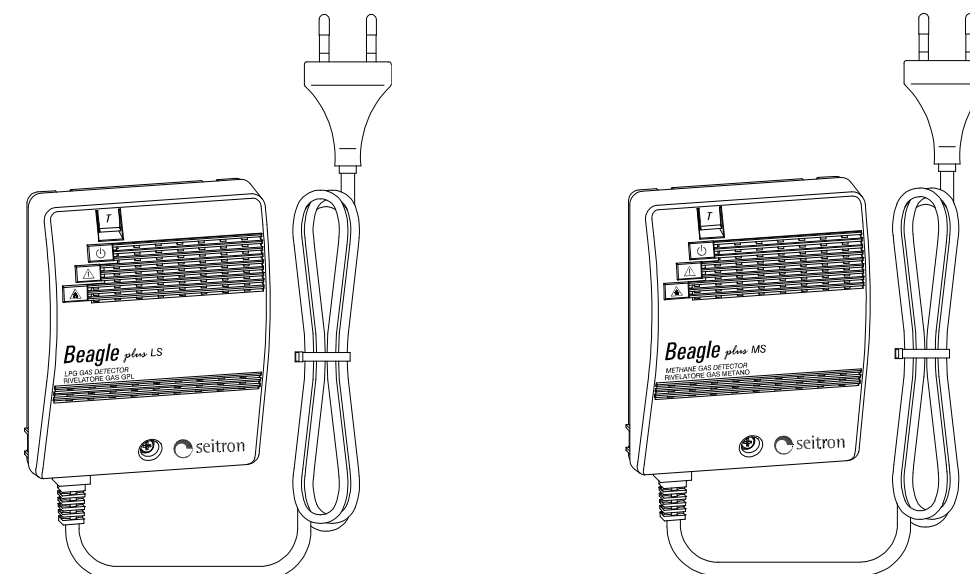

Fig. 1: BEAGLE *plus* -S external aspect.



WARNING !

THE INSTALLATION OF THE DETECTOR DOESN'T EXEMPT FROM THE OBSERVANCE OF ALL RULES ABOUT THE CHARACTERISTICS, INSTALLATIONS AND THE USE OF THE GAS DEVICES, THE VENTILATION OF THE ROOMS AND THE EMISSIONS OF THE PRODUCTS OF THE COMBUSTION PRESCRIBED FROM UNI STANDARDS AND THE PROVISIONS OF THE LAW.

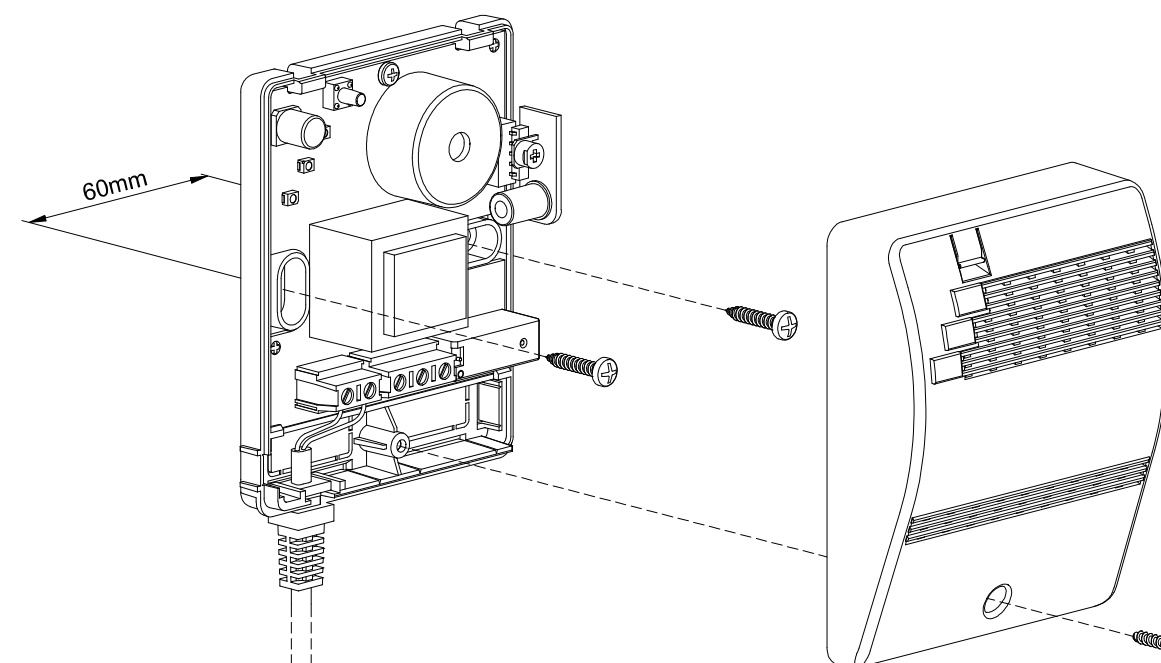

Fig. 2: Installation example of BEAGLE *plus* -S.

WIRING DIAGRAM



WARNING!

THE GAS DETECTOR MUST ONLY BE POWERED THROUGH THE POWER CORD CONNECTED TO THE DEVICE.

IF THE INSTALLATION ALSO INCLUDES A SOLENOID VALVE, THE ELECTRICAL SAFETY AND THE PROPER OPERATION OF THE DEVICE ARE GUARANTEED ONLY IF THE ELECTRICAL CONNECTION IS MADE WITH A FIXED WIRING THAT TAKES ADVANTAGE OF THE SPECIFIC OPENING IN THE PLASTIC BASE (SHOWN WITH THE ARROW IN FIG. 3) SO THAT THE IP PROTECTION DEGREE OF THE ASSEMBLY IS NOT AFFECTED.

SHOULD THE POWER SUPPLY CORD BE DAMAGED, THIS CAN ONLY BE REPLACED BY AN IDENTICAL ONE AVAILABLE FROM THE MANUFACTURER OR ITS TECHNICAL SUPPORT SERVICE.

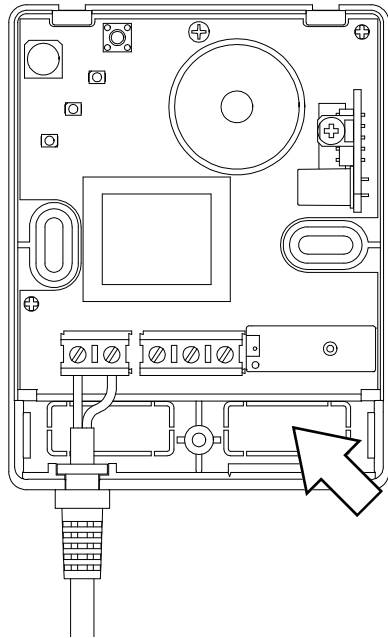

Fig. 3: Opening to use in case a fixed wiring for a gas cutoff electro-valve is used.

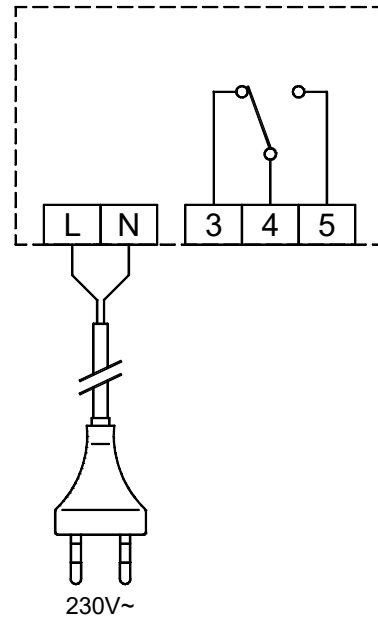

Fig. 4: Wiring diagram for a gas detector without any gas cutoff electro-valve.

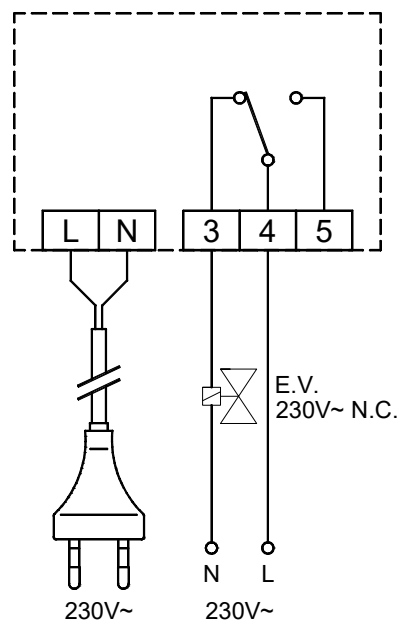

Fig. 5: Wiring diagram for a gas detector connected to a manual reset normally closed gas cutoff 230 V~ electro-valve.

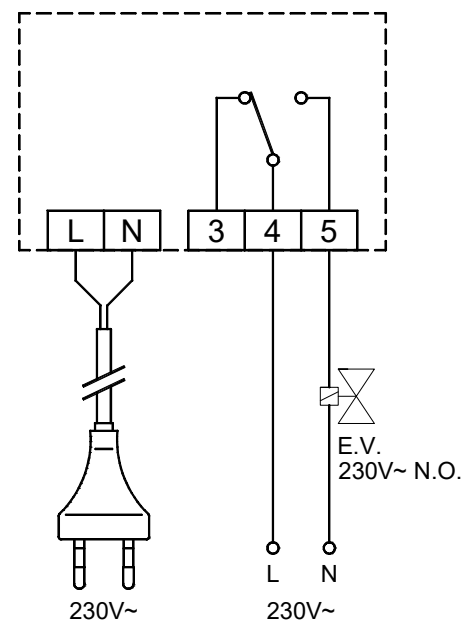

Fig. 6: Wiring diagram for a gas detector connected to a manual reset normally open gas cutoff 230 V~ electro-valve.

TECHNICAL FEATURES

Power supply:	230 V~ -15% +10% 50/60 Hz
Power absorption:	2 VA
Sensor type:	SnO ₂ semiconductor replaceable
Detected gas:	
BEAGLE <i>plus</i> LS:	LPG
BEAGLE <i>plus</i> MS:	Methane
Alarm threshold:	10% L.E.L.
Contacts rating:	5 A 250 V~ SPDT
Indicators:	Active: Green led on
	Fail: Yellow led on
	Alarm: Red led on
	Alarm: Buzzer
Heating delay at turn-on:	~ 30 seconds
Relay activation delay:	~ 5 seconds
Sensor lifetime:	5 years
Operating temperature:	0 °C .. 40 °C
Storage temperature:	-10 °C .. +50 °C
Humidity limits:	20% .. 80% RH (non condensing)
Protection rating:	IP 42
Case:	Material: ABS + PC
	Color: Signal white (RAL 9003)
	Size: 85 x 107 x 38 mm (W x H x D)
Weight:	~ 260 g

OPERATION

The BEAGLE *plus* -S (Fig. 1) is a flammable gas leakage domestic detector. When exposed to a gas concentration much lower than the danger level, the detector turns on a red light and a buzzer, then, after 5 seconds it, turns on a relay which can be used to stop the gas supply.

Note: The user might smell the presence of gas before the detector does; this happens because the distribution companies use to add odorizers to natural gas and LPG. This sensation is extremely variable from person to person, and depends on the exposure time.

To test the correct operation of the detector, hold down for 5 seconds the button 'T' (Test) on the frontal panel: the green, yellow and red LEDs will turn on; the buzzer will buzz and after 5 seconds the relay contact is activated.

The BEAGLE *plus* -S is equipped with a delay line which avoids the intervention of the alarm system (in order for the gas sensor to heat up) whenever the device is turned on or even after a mains black-out, as soon as the power comes back. After that delay (about 30 seconds) the yellow LED turns off and the green LED remains on to show that the detector is powered.

The BEAGLE *plus* -S features an auto-diagnostics system which verifies the sensor reliability.

When the yellow indicator is turned on (sensor fail) the possible causes must be searched among the following:

- sensor fail;
- sensor disconnected;
- detector malfunctioning.

INSTALLATION

This device is intended for wall mount only. To access to the internal terminals, remove the front panel by loosening the screw (Fig. 2).

The power supply of the unit is solely intended to be through the connected power cord.

If the installation also includes the connection of a load, it will be necessary to remove, with a screwdriver, the plastic part indicated by the arrow in Fig. 3, to pass the cables of the fixed wiring. Then make the wiring as proposed in diagram of Fig. 5 or 6. Please note that the intervention delay is strictly dependant both on a correct positioning of the

detector in the room and to the type of gas to be detected. In case of 'heavy' gases (as for LPG) an installation in low places is advisable (about 30 cm from floor level), meanwhile for 'light' gases like methane in high places (about 30 cm from ceiling level).

Please avoid to install this gas detector in any position in which its operational features could be compromised, such as the following:

- in an enclosed space (e.g. in a cupboard or behind a curtain);
- directly above a sink;
- next to a door or window;
- next to an extractor fan;
- in an area where the temperature may drop below -10 °C or exceed +40 °C;
- where dirt and dust may block the sensor;
- in a damp or humid location.

Do not use the following substances in the device immediate adjacency:

- alcohol, fuels
- solvents and diluents
- adhesives, silicones products and colours
- cleaning detergents
- perfumes
- spray products in general

Clean the device only using a cloth damped with water.

In order to grant a real safety, a gas detector must be coupled to an electro-valve capable of blocking the gas flow in the event of an alarm.

Both the gas unit and the solenoid valve must comply with the law prescriptions in force in the country concerned.

BEAGLE *plus* -S detector can be connected to two types of electro-valve:

- 230 V~ Normally Open electro-valve;
- 230 V~ Normally Closed electro-valve;

It is recommended that you have your installer perform a detector function check at least once a year.

In order to check the proper efficiency of the device sensor a specific test gas bottle (optional) is made available which must be used according to the enclosed instructions.

WARNING: Any other method for testing, such as the use of cigarette lighters, flammable vapours etc., can lead to wrong conclusions as well as to the irreversible damage of the sensor itself.

WARNING

The installer is reminded to fill in and apply the sticking label supplied with the product by writing the installation date of the product, the date before which the sensor module must be replaced, the date before which the sensor module must be replaced the second and last time and finally the date before which the entire detector must be replaced.

The latter is stated on 15 solar years from the installation date of the product.

This label must be applied, at installer care, on a visible side of the gas detector once it has been fixed in its typical installation position.

READ CAREFULLY THE INSTRUCTIONS BEFORE REPLACING THE SENSOR DE-ENERGISE THE DEVICE BEFORE REPLACING THE SENSOR	
Installation date of the device:	
Next sensor replacement date (1 st):	
Next sensor replacement date (2 nd):	
Entire device replacement date:	
DEVICE LIFETIME:	15 YEARS FROM FIRST INSTALLATION
SENSOR LIFETIME:	5 YEARS

Warning label: